



## Montageanleitung

# SEITENMARKISE

**160 x 300 cm**

**200 x 300 cm**

**200 x 350 cm**

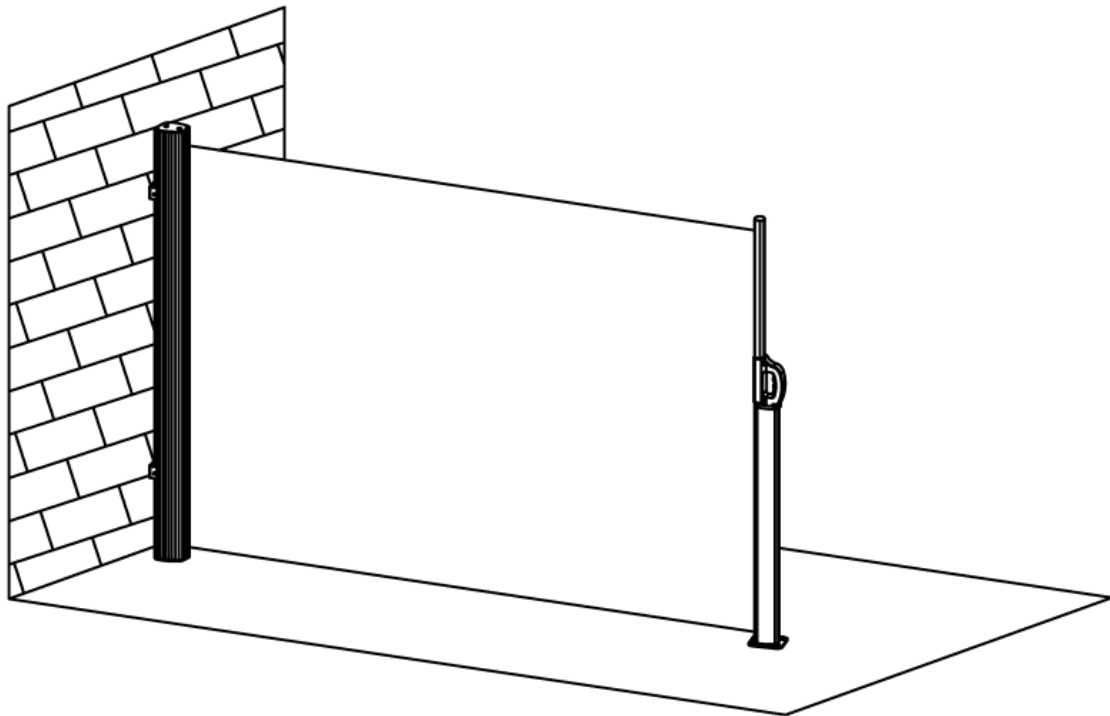

# DE Sicherheitshinweise

## Allgemeines

### Montageanleitung lesen und aufbewahren

Diese Montageanleitung gehört zu dieser Markise. Sie enthält wichtige Informationen zur Montage und zum Gebrauch. Lesen Sie die Montageanleitung, insbesondere die Sicherheitshinweise, sorgfältig durch, bevor Sie dieses Produkt montieren und einsetzen. Die Nichtbeachtung dieser Montageanleitung kann zu schweren Verletzungen oder zu Schäden an der Markise führen.

Die Montageanleitung basiert auf den in der Europäischen Union gültigen Normen und Regeln. Beachten Sie im Ausland auch landesspezifische Richtlinien und Gesetze.

Bewahren Sie die Montageanleitung für die weitere Nutzung auf. Wenn Sie das Produkt an Dritte weitergeben, geben Sie unbedingt diese Montageanleitung mit.

### Bestimmungsgemäßer Gebrauch

Die Markise ist ausschließlich als Sicht- und Sonnenschutz im Außenbereich konzipiert. Sie ist ausschließlich für den Privatgebrauch bestimmt und nicht für den gewerblichen Bereich geeignet.

Verwenden Sie die Markise nur wie in dieser Montageanleitung beschrieben. Jede andere Verwendung gilt als nicht bestimmungsgemäß und kann zu Sachschäden oder sogar zu Personenschäden führen. Die Markise ist kein Kinderspielzeug.

Der Hersteller oder Händler übernimmt keine Haftung für Schäden, die durch nicht bestimmungsgemäßen oder falschen Gebrauch entstanden sind.

## Sicherheitshinweise

### Achtung!

Gefahren für Kinder und Personen mit verringerten physischen, sensorischen oder mentalen Fähigkeiten (beispielsweise teilweise Behinderte, ältere Personen mit Einschränkung ihrer physischen und mentalen Fähigkeiten) oder Mangel an Erfahrung und Wissen (beispielsweise ältere Kinder).

- ▶ Lassen Sie Kinder nicht mit der Verpackungsfolie spielen. Kinder können sich beim Spielen darin verfangen und ersticken.
- ▶ Achten Sie darauf, dass Kinder sich keine kleinen Teile wie z. B. Schrauben in den Mund stecken. Kinder können sie verschlucken und daran ersticken.

### Verletzungsgefahr!

Bei Arbeiten in Höhen besteht Absturzgefahr.

- ▶ Tragen sie immer geeignete Absturzsicherungen.
- ▶ Stellen Sie sicher, dass die Markise aus der Verpackung entnommen worden ist, wenn Sie die Markise an einer höheren Stelle montieren. Die Markise sollte gleichmäßig und in waagerechter Position angehoben werden.
- ▶ Lehnen Sie keine Leitern und Gerüste an der Markise an oder befestigen Sie solche dort. Für einen sicheren Stand ist eine feste, ebene Grundlage notwendig.

### Verletzungsgefahr!

Unsachgemäße Verwendung der Markise kann zu Verletzungen führen.

- ▶ Achten Sie bei der erstmaligen Verwendung darauf, dass sich keine Personen oder Tiere im Ausfahrbereich der Markise befinden.

- ▶ Kontrollieren Sie, ob die Befestigungselemente und Montagehalterungen nach dem ersten Ausfahren noch fest sind.
- ▶ Stellen sie sicher, dass sich im Fahrbereich keine Personen oder Gegenstände aufhalten.
- ▶ Stellen Sie sicher, dass Kinder und Personen, die die Gefahren durch unsachgemäße Verwendung oder Zweckentfremdung nicht richtig einschätzen können, die Markise nicht bedienen.
- ▶ Vor der sicheren Verriegelung oder vor dem vollständigen Einrollen der Markise den Griff nie loslassen. Auf sichere Verriegelung achten und Kinder fernhalten.

### Quetschgefahr!

Es besteht Quetschgefahr zwischen der Aufbewahrungskassette und den beweglichen Profilen.

- ▶ Achten Sie darauf, dass Kleidung oder Körperteile nicht von der Markise erfasst und eingezogen werden.

### Beschädigungsgefahr!

Unsachgemäßer Umgang mit der Markise kann zu Beschädigungen der Markise führen.

- ▶ Setzen Sie die Markise ausschließlich für den vorgesehenen Verwendungszweck ein. Änderungen wie An- und Umbauten, welche nicht vom Hersteller vorgesehen sind, dürfen nur mit schriftlicher Genehmigung des Herstellers vorgenommen werden.
- ▶ Verwenden Sie die Markise nicht mehr, wenn sie reparaturbedürftig ist, das Tuch stark verschlissen oder beschädigt ist oder der Rahmen Risse, Sprünge oder andere Beschädigungen aufweist. Ersetzen Sie beschädigte Bauteile nur durch passende Originalersatzteile.
- ▶ Zusätzliche Belastungen der Markise durch angehängte Gegenstände oder durch Spannseile können zu Beschädigungen führen und sind nicht zulässig.
- ▶ Entfernen Sie umgehend Laub oder sonstige Fremdkörper von dem Markisentuch.
- ▶ Fahren Sie die Markise bei Regen, Schnee oder Wind ein, um Beschädigungen zu vermeiden.
- ▶ Fahren Sie die Markise bei Schnee oder Frost nicht aus (Gefahr durch Gefrieren der Bespannung). Schnee und/oder Eis kann die Markise zerstören.
- ▶ Verwenden Sie nur vom Hersteller zugelassene Ersatzteile.
- ▶ Beim Demontieren der Markise müssen die vorgespannten Teile (z. B. Rückzugsysteme) vollständig entspannt sein.

## Vor der Montage

### Markise und Lieferumfang prüfen!

#### Beschädigungsgefahr!

Wenn Sie die Verpackung unvorsichtig mit einem scharfen Messer oder anderen spitzen Gegenständen öffnen, kann die Markise schnell beschädigt werden.

- ▶ Gehen Sie beim Öffnen sehr vorsichtig vor.
- ▶ Nehmen Sie die Einzelteile der Markise aus der Verpackung.
- ▶ Prüfen Sie, ob die Lieferung vollständig ist.
- ▶ Kontrollieren Sie, ob die Einzelteile der Markise Schäden aufweisen. Ist dies der Fall, montieren und benutzen Sie die Markise nicht. Wenden Sie sich dann an den Hersteller.

## Prüfung des Einbauortes

### Beschädigungsgefahr!

Unsachgemäßer Umgang mit der Markise kann zu Beschädigungen an der Markise oder zu Sachschäden führen.

- ▶ Gehen Sie bei der Montage der Markise sorgfältig vor und halten Sie sich an die Montageanleitung.
- ▶ Ziehen Sie bei Zweifeln hinsichtlich der Tragfähigkeit der Montagestelle einen Fachmann zu Rate.
- ▶ Prüfen Sie vor der Montage, ob die Wand an der Montagestelle über eine ausreichende Tragfähigkeit verfügt.
- ▶ Stellen Sie sicher, dass die Montagestelle gerade ist und eine fachgerechte Positionierung der Markise ermöglicht wird.
- ▶ Montieren Sie die Markise mithilfe der in den nächsten Kapiteln folgenden Anweisungen und grafischen Darstellungen.

### Beschädigungsgefahr!

Unsachgemäße Montage der Markise kann zu Beschädigungen an der Markise oder zu Sachschäden führen.

- ▶ Befolgen Sie die nachstehenden Anforderungen, damit die montierte Markise entsprechendem Wind widerstehen kann.
- ▶ Die Markise muss mit der empfohlenen Anzahl Halterungen des empfohlenen Typs montiert werden.
- ▶ Die Markise muss unter Berücksichtigung der vorgegebenen Auszugskräfte der Befestigungselemente montiert werden.
- ▶ Die Anweisungen des Herstellers der Befestigungselemente müssen während der Montage eingehalten werden.
- ▶ Die Markise muss eingefahren werden, wenn die Windgeschwindigkeit höher ist als die vom Hersteller angegebene Winschgeschwindigkeit.
- ▶ Beachten Sie, dass die Kombination von Wandtyp und an der Montagestelle verwendetem Montagematerial die Windwiderstandsklasse Ihrer Markise herabsetzen kann.

Diese Markise ist so ausgelegt, dass sie Windgeschwindigkeiten bis zu Stärke 5 nach Beaufort (entspricht der Windwiderstandsklasse 2) standhalten kann. Dies entspricht einer Windgeschwindigkeit von 28-27 km/h. (Mittelstarke Äste bewegen sich, kleine Laubbäume schwanken.) Die Kombination von Wandtyp und an der Montagestelle verwendetem Montagematerial kann die Windwiderstandsklasse Ihrer Markise herabsetzen. Ein Montagefachmann kann Ihnen die Windwiderstandsklasse nennen, welcher die Markise nach der Montage standhalten kann.

## Montage

### Verletzungsgefahr!

Bei der Montage besteht Verletzungsgefahr!

- ▶ Stellen Sie sicher, dass der Monteur über ausreichende Kenntnisse in den folgenden Bereichen verfügt:
  - Gesundheit und Sicherheit am Arbeitsplatz, Betriebssicherheit- und Unfallverhütungsvorschriften der Berufsgenossenschaft,
  - Beurteilung grundlegender Strukturen eines Gebäudes,
  - Umgang mit Werkzeug und Maschinen,
  - Handhabung und Montage von Anschlagmitteln,
- ▶ Beauftragen Sie einen Fachmann, sollte der Monteur nicht über alle Qualifikationen verfügen.

## Reinigung und Wartung

### Beschädigungsgefahr!

Unsachgemäßer Umgang mit der Markise kann zu Beschädigungen an der Markise oder zu Sachschäden führen.

- ▶ Verwenden Sie keine aggressiven Reinigungsmittel, Bürsten mit Metall- oder Nylonborsten sowie keine scharfen oder metallischen Reinigungsgegenstände wie Messer, harte Spachtel und dergleichen. Diese können das Tuch und das Gestell beschädigen.
- ▶ Das Tuch ist ein hochwertiges Produkt und wird aus Acryl- oder Polyesterfasern hergestellt.
- ▶ Die Qualität des Tuchs wird über Jahre erhalten bleiben, sofern einige Anforderungen beachtet werden.
- ▶ Die Umweltbedingungen am Verwendungsort bestimmen maßgeblich die Reinigungsfrequenz. Eine trockene Umgebung erfordert weniger Reinigung als eine feuchte Umgebung. Das Tuch kann bei Bedarf gereinigt werden, aber eine allgemeine Reinigung sollte alle zwei bis drei Jahre und bei warmem und trockenem Wetter erfolgen. Gehen Sie hierfür wie folgt vor:
  1. Fahren Sie die Markise vollständig aus.
  2. Bürsten Sie losen Schmutz und Rückstände ab.
  3. Befeuchten Sie das Tuch mit einem Gartenschlauch.
  4. Mischen Sie milde Seife mit lauwarmem Wasser und reinigen Sie das Tuch mit einer weichen Bürste von beiden Seiten.
  5. Lassen Sie die Seifenlauge zehn Minuten einwirken und spülen Sie das Tuch anschließend gründlich mit einem Gartenschlauch ab.
  6. Lassen Sie das Tuch an der Luft trocknen, wenden Sie keine Wärme an.
  7. Sobald das Tuch vollkommen trocken ist, können Sie die Markise wieder einfahren.

### Wartung

Gewöhnlich ist es nicht notwendig, die beweglichen Teile der Markise zu schmieren. Falls jedoch Quietschgeräusche auftreten, wird der Einsatz eines Silikonschmiersprays empfohlen: Bringen Sie einen Schnorchel an der Spraydüse des Silikon-sprays an und schmieren Sie die beweglichen Teile. Achten Sie darauf, dass das Tuch nicht mit Schmiermittel in Berührung kommt. Wichtig: Verwenden Sie keine Schmiermittel auf Mineralölbasis.

**Eine sichere und gefahrlose Nutzung des Wind- und Sichtschutzes kann nur gewährleistet werden, wenn die Anlage regelmäßig geprüft und gewartet wird.** Der Wind- und Sichtschutz ist regelmäßig auf Anzeichen von Verschleiß und Beschädigungen an Bespannung, Gestell und Arretierung zu untersuchen. Sollten Beschädigungen festgestellt werden, so ist der Fachhändler oder ein geeignetes Serviceunternehmen mit der Reparatur zu beauftragen. Reparaturbedürftige Wind- und Sichtschutzmarkisen dürfen nicht verwendet werden.

### Entsorgung

#### Trennen Sie Materialien beim entsorgen!

Entsorgen Sie die Verpackung und die Markise sortenrein. Geben Sie Pappe und Karton zum Altpapier, Folien und Metallteile in die Wertstoffsammlung.

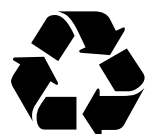

## Kartoninhalt

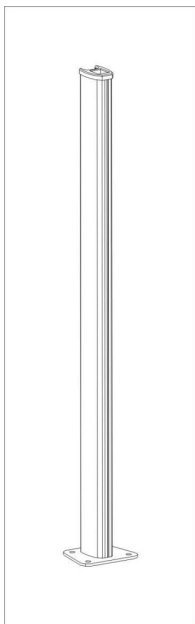

Standsäule  
(1 Stk.)

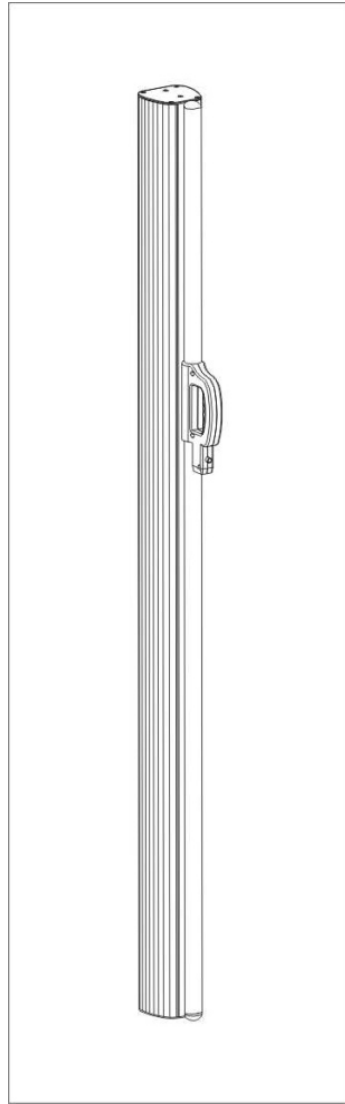

Kassettenteil  
(1 Stk.)

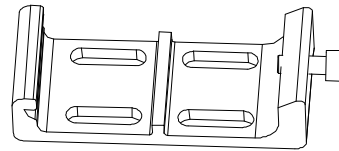

Bügelhalterung (2 Stk.)

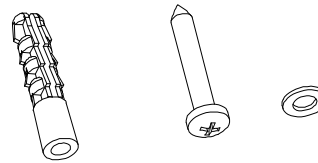

8x45 Kunststoff-Dübel (8 Stk.)  
ST4.8x40 Kreuzschlitzschraube (8 Stk.)  
Unterlegscheibe (8 Stk.)

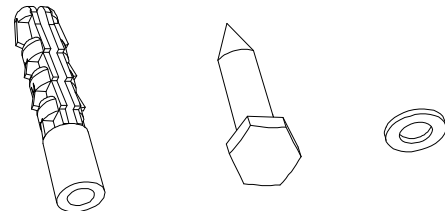

10x50 Kunststoff-Dübel (4 Stk.)  
M8x75 Sechskantschraube (4 Stk.)  
Unterlegscheibe (4 Stk.)

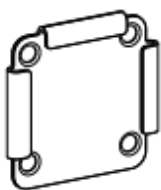

Standsäulen  
Schuh  
(1 Stk.)



Standsäulenschuh  
Abdeckung  
(1 Stk.)



10x50 Ankerbolzen  
M8x75 Schraube  
(4 Stk.)

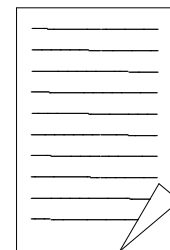

Montageanleitung

Bitte bereiten Sie vor der Montage die folgenden Werkzeuge vor:  
(Diese Werkzeuge sind nicht im Lieferumfang enthalten)

1. Maßband
2. Sechskantschlüssel CR-V5mm
3. Kreuzschraubendreher
4. Elektrischer Hammer

**Hinweis:**

Wenn Sie die Markise montieren, halten Sie den Hauptteil und die Standsäule horizontal zu einander, sonst verformt sich der Stoff und lässt sich nur schwer öffnen und schließen.

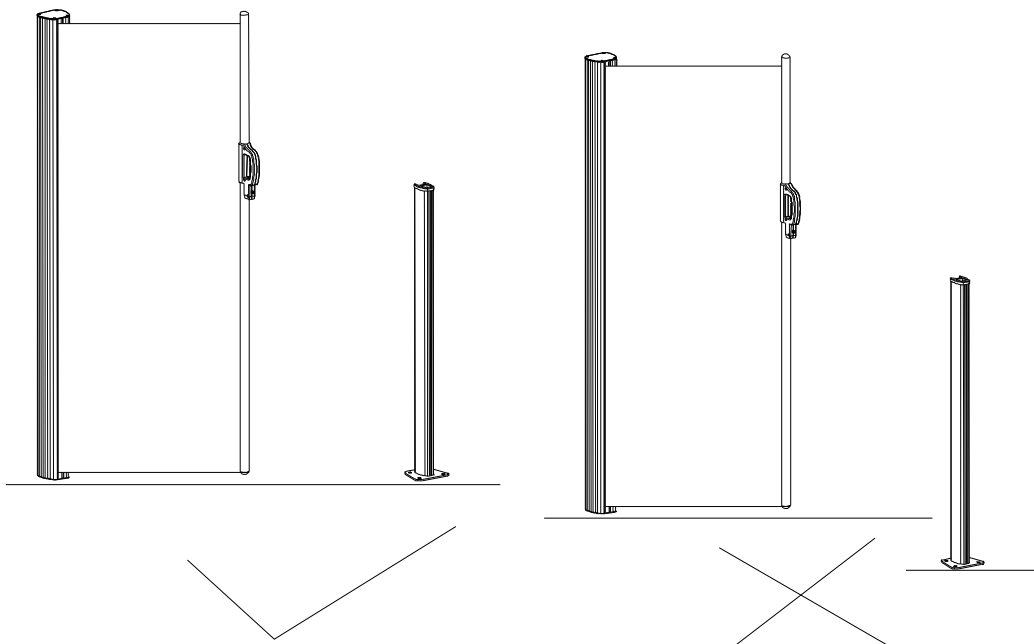

1. Bohren Sie 4,5 cm tiefe Löcher in der Größe, die das folgende Bild zeigt

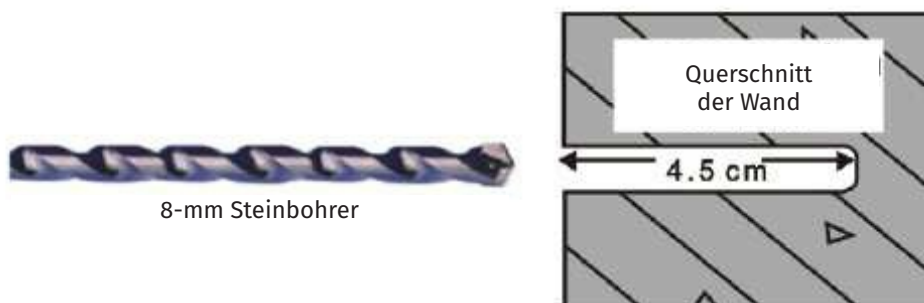

2. Je einen 8x45 mm großen Dübel in die gebohrten Löcher stecken.

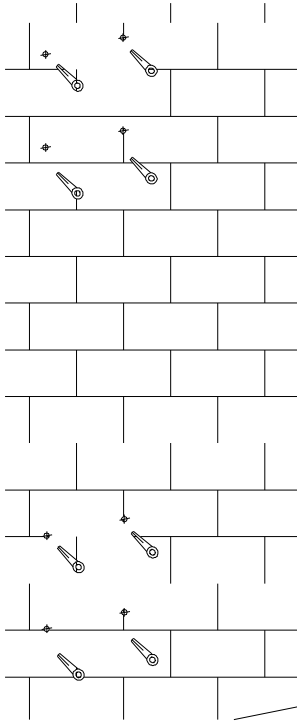

3. Befestigen Sie die Halterung mit den 4 Stück ST4.8x40mm Kreuzschlitzschrauben

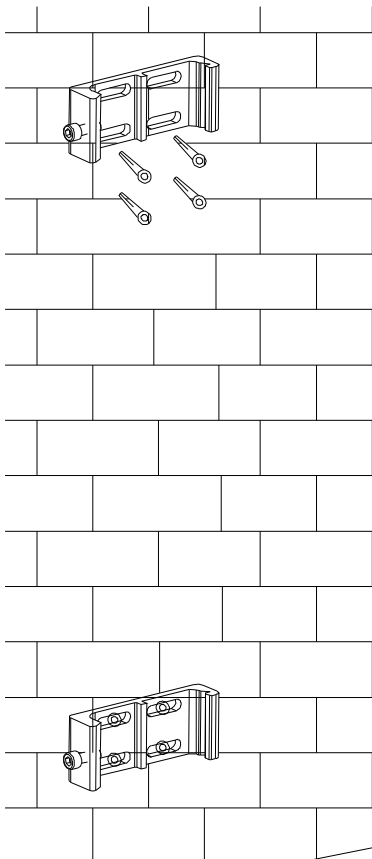

4. Setzen Sie das Kassettenteil in die Halterung ein, ziehen Sie die flache Linsenkopfschraube M6x16mm mit dem Sechskantschlüssel CR-V5mm fest.

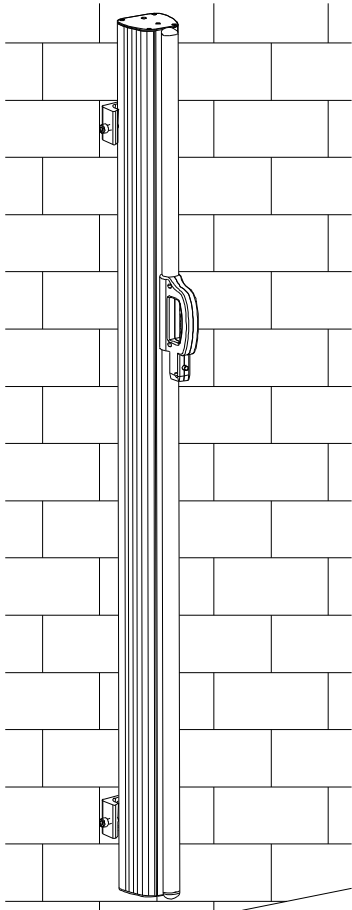

5. Bohren Sie vier Löcher mit einem Durchmesser von 10 mm in den Boden, wie in der folgenden Abbildung gezeigt.

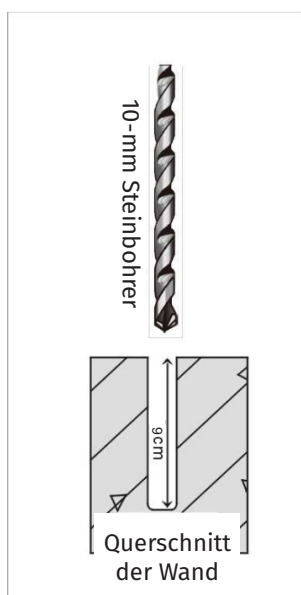

6. Setzen Sie je einen der 10×50mm Kunststoff-Dübel (4 Stück) ein.

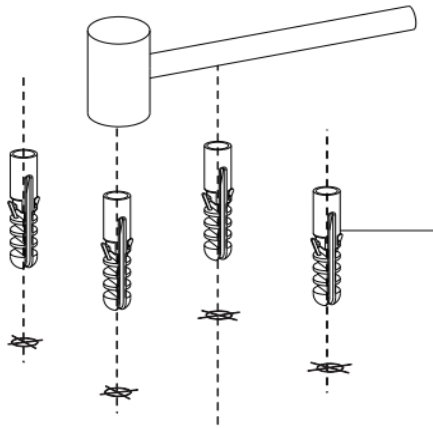

7. Befestigen Sie den Säulenschuh mit Schrauben.

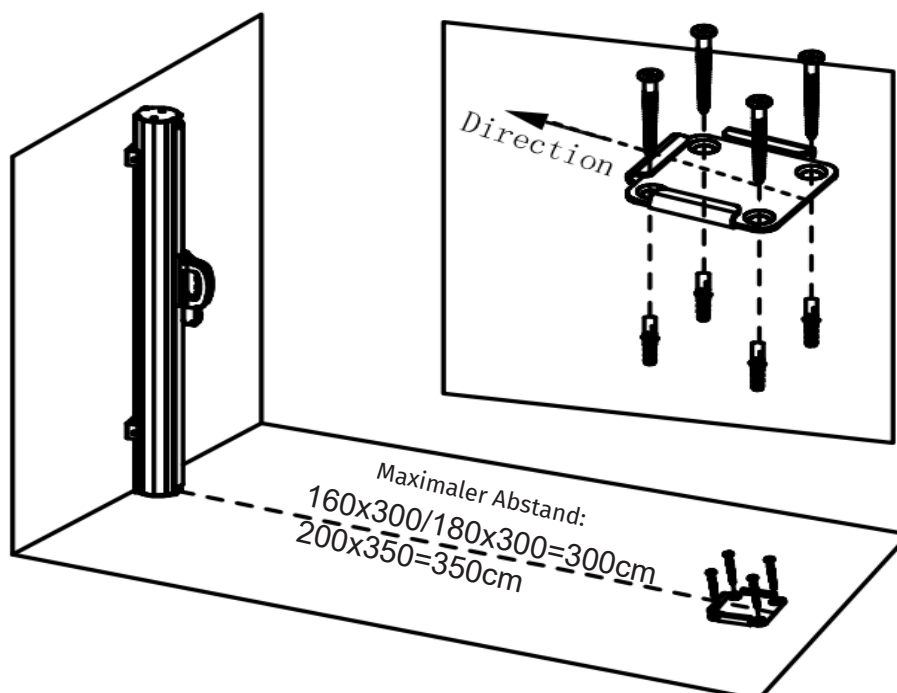



8. Schließen Sie die Montage wie in der folgenden Abbildung ab.

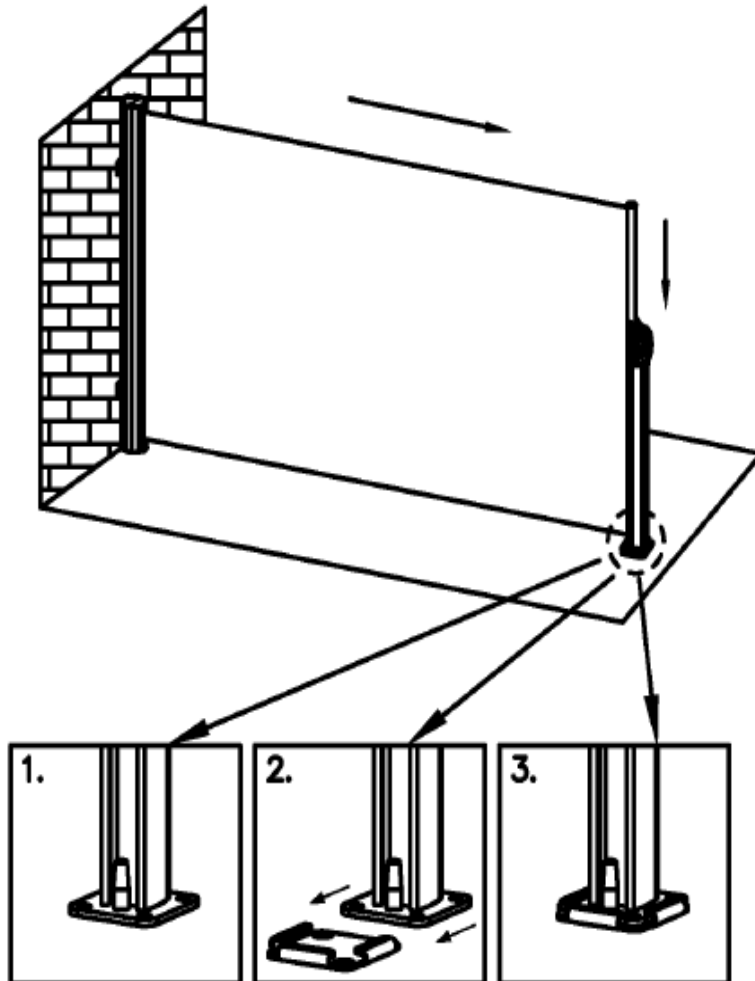

9. Sobald das Produkt nicht in Gebrauch ist, verwenden Sie die Schuhabdeckung!



**Zum Ausziehen der Markise:**

Halten Sie die vordere Stange waagrecht, nehmen Sie den Griff und schieben Sie ihn über die Standsäule. Halten Sie den Griff und drücken Sie die Griffspindel so, dass der Stift in die Halterung greift und setzen Sie dann den Griff in die Standsäule ein.

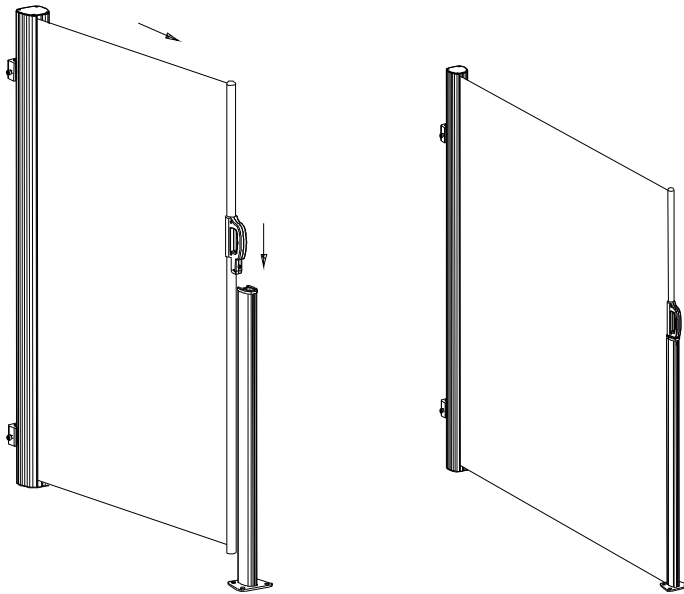

**Zum Schließen der Markise:**

Wenn Sie die Markise schließen wollen, halten Sie den Griff und ziehen Sie die Griffspindel nach oben. Halten Sie den Stoff waagrecht und schieben Sie den Griff langsam zur Kassette zurück.

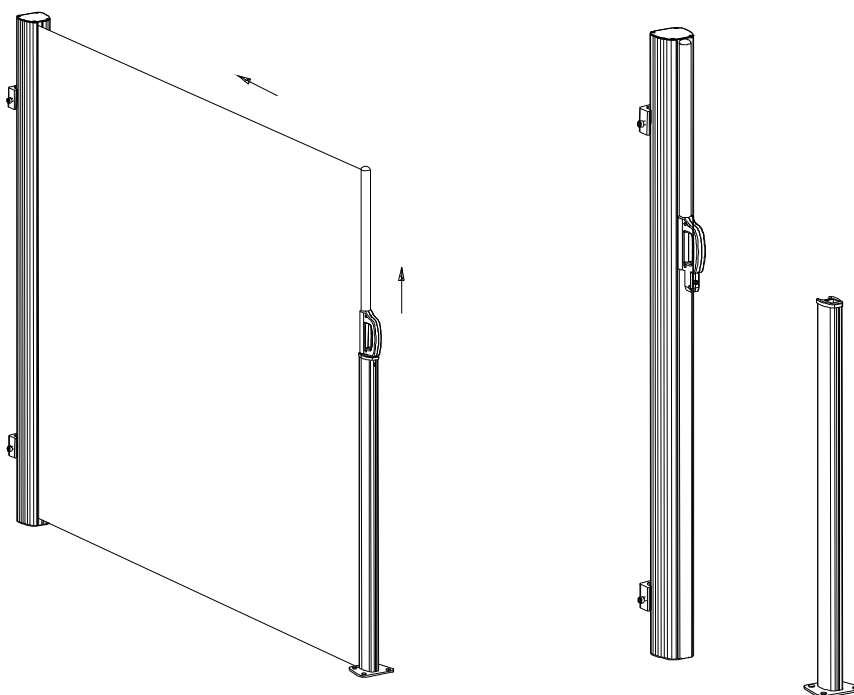



**SM-18001630 / SM-18002030 / SM-18002035**

vertrieben durch  
**GFP Handels GesmbH**  
Passauerstraße 24  
A-4070 Eferding

**[www.gfp-international.com](http://www.gfp-international.com)**