

MONTAGEANLEITUNG

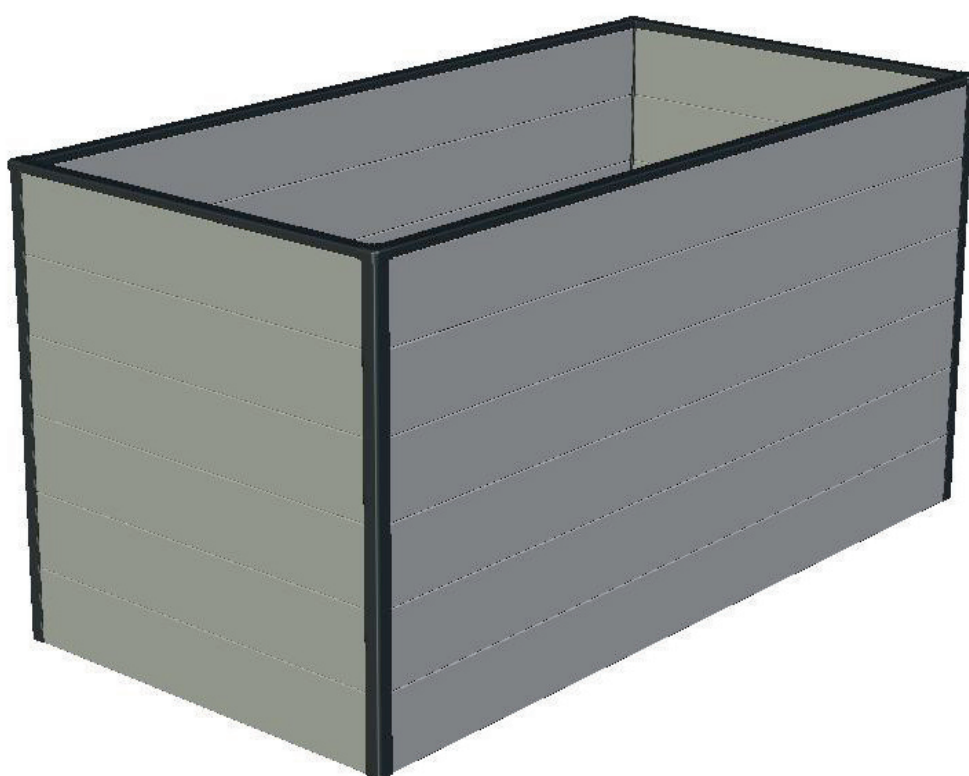

ALUMINIUM HOCHBEETE

Stücklisten Aluminium Hochbeet

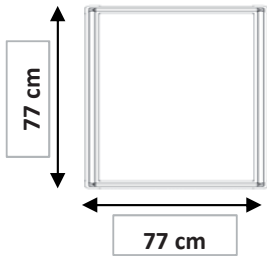

	Artikelangabe	Länge	Bedarf
	Hohlkammerplanke	707 mm	24
	Handlauf	707 mm	4
	Ecksteher 90 °	742 mm	4
	Kunststoffgleiter		48
	Klemmplatte 90 °		8
	Blechtreiber 4,2 x 16 mm		152
	Abdeckkappe 90 °		4

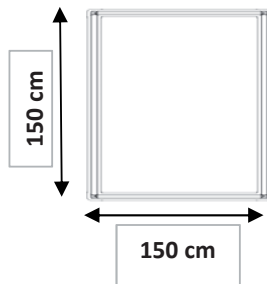

	Artikelangabe	Länge	Bedarf
	Hohlkammerplanke	1445 mm	24
	Handlauf	1445 mm	4
	Ecksteher 90 °	742 mm	4
	Kunststoffgleiter		48
	Klemmplatte 90 °		8
	Blechtreiber 4,2 x 16 mm		152
	Abdeckkappe 90 °		4

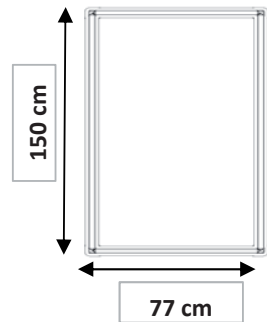

	Artikelangabe	Länge	Bedarf
	Hohlkammerplanke	1445 mm	12
	Hohlkammerplanke	707 mm	12
	Handlauf	1445 mm	2
	Handlauf	707 mm	2
	Ecksteher 90 °	742 mm	4
	Kunststoffgleiter		48
	Klemmplatte 90 °		8
	Blechtreiber 4,2 x 16 mm		152
	Abdeckkappe 90 °		4

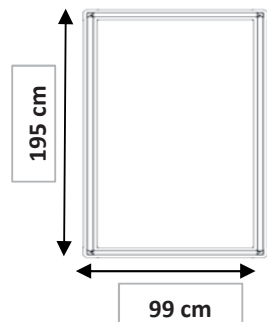

	Artikelangabe	Länge	Bedarf
	Hohlkammerplanke	1895 mm	12
	Hohlkammerplanke	932 mm	12
	Handlauf	1895 mm	2
	Handlauf	932 mm	2
	Ecksteher 90 °	742 mm	4
	Kunststoffgleiter		48
	Klemmplatte 90 °		8
	Blechtreiber 4,2 x 16 mm		152
	Abdeckkappe 90 °		4

Stücklisten Aluminium Hochbeet

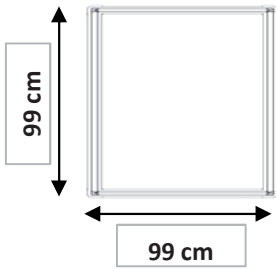

	Artikelangabe	Länge	Bedarf
	Hohlkammerplanke	932 mm	24
	Handlauf	932 mm	4
	Ecksteher 90 °	742 mm	4
	Kunststoffgleiter		48
	Klemmplatte 90 °		8
	Blechtreiber 4,2 x 16 mm		152
	Abdeckkappe 90 °		4

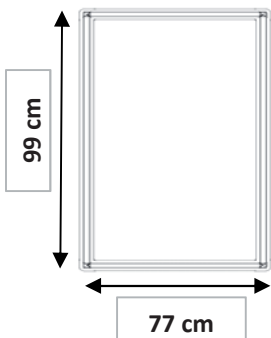

	Artikelangabe	Länge	Bedarf
	Hohlkammerplanke	932 mm	12
	Hohlkammerplanke	707 mm	12
	Handlauf	932 mm	2
	Handlauf	707 mm	2
	Ecksteher 90 °	742 mm	4
	Kunststoffgleiter		48
	Klemmplatte 90 °		8
	Blechtreiber 4,2 x 16 mm		152
	Abdeckkappe 90 °		4

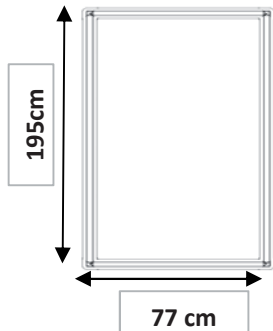

	Artikelangabe	Länge	Bedarf
	Hohlkammerplanke	1895 mm	12
	Hohlkammerplanke	707 mm	12
	Handlauf	1895 mm	2
	Handlauf	707 mm	2
	Ecksteher 90 °	742 mm	4
	Kunststoffgleiter		48
	Klemmplatte 90 °		8
	Blechtreiber 4,2 x 16 mm		152
	Abdeckkappe 90 °		4

Montage- und Sicherheitshinweise

Sehr geehrter Kunde,

Sie besitzen ein sorgfältig konstruiertes Hochbeete aus Aluminium..

Die kompakte Bauweise ermöglicht eine zügige Montage. Die Einsatzmöglichkeiten sind sehr vielseitig.

Weiterentwicklungen im Sinne des technischen Fortschritts behalten wir uns vor.

Dadurch können geringfügige Abweichungen zu den Darstellungen und Beschreibungen entstehen. Wir wünschen Ihnen viel Freude mit Ihrem neuen Gewächshaus.

ERLÄUTERUNGEN ZUM AUFBAU

Überzeugen Sie sich vor dem Zusammenbau Ihres Hochbeetes anhand der Einzelteilliste davon, daß keine Teile fehlen. Identifizieren Sie die Aluminiumprofile und Kunststoffteile, prüfen Sie die Mengen und Bemaßungen.

Sollten Ersatzteile benötigt werden, wenden Sie sich bitte an Ihren Fachhändler. Geben Sie die Artikelnummer des benötigten Teiles bekannt.

Wir sind bemüht so schnell wie möglich Hilfestellung zu leisten.

Wir empfehlen, vorsorglich vorweg scharfe Kanten mit einer Feile zu brechen.

ACHTUNG - Sicherheitshinweise zur Montage!

Die Montage sollte von 1-2 Personen durchgeführt werden. Wir empfehlen bei der Montage Schutzhandschuhe, Schutzbrille und Sicherheitsschuhe zu tragen (Verletzungsgefahr!).

HINWEIS!

Der Hersteller haftet nicht für Sturm-, Wind-, Wasser- und Schneelastschäden. Eine Garantie für den Ersatz von Folge- und Vermögensschäden wird nicht übernommen. Sollten erkennbare Schäden von Bauteilen auftreten sind diese durch original Ersatzteile auszutauschen.

WERKZEUGLISTE:

Zur Montage werden folgende Werkzeuge benötigt:

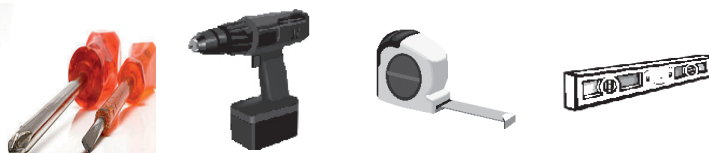

ZEICHEN- UND BEGRIFFSERKLÄRUNG:

Folgende Symbole werden in unserer Montageanleitung verwendet:



Achtung!
Wichtig!



bitte nicht zu
kräftig!



Montage-
reihenfolge

GARANTIEBESTIMMUNGEN:

Auf die in der Anleitung bezeichnete Sache gewähren wir Gewährleistung von zwei Jahren, für den Fall, dass unser Produkt mangelhaft sein sollte. Die Frist beginnt mit der Übernahme des Produktes durch den Kunden. Voraussetzung für die Geltendmachung der Gewährleistung ist eine ordnungsgemäße Wartung entsprechend der Montageanleitung sowie die bestimmungsgemäße Nutzung der Sache. Selbstverständlich bleiben Ihnen die gesetzlichen Gewährleistungsrechte innerhalb dieses Jahres erhalten.

Darüber hinaus gewähren wir Ihnen 10 Jahre Garantie auf Aluminium-Rahmenteile gemäß nachstehenden Bedingungen:

Die Garantiezeit beginnt jeweils mit dem Tag der Lieferung, der durch den Kaufbeleg, wie Rechnung, Lieferschein oder Kopie nachzuweisen ist. Ausschluss: Die Garantiezeit bezieht sich nicht auf natürliche Abnutzung oder Transportschäden, sowie auf Umweltschäden durch Hagel, Wind oder Schneelast, ferner nicht auf Schäden, die infolge Nichtbeachtung der Montageanleitung und nicht ordnungsgemäßer Installation, Verwendung von Nicht-Originalmaterialien, mechanische Beschädigungen, Einfluss von Chemikalien, Naturkatastrophen und anderweitige gewaltsame Einwirkungen entstanden sind. Der Hersteller haftet nicht für indirekte Folge- und Vermögensschäden. Durch die Instandsetzung wird die Garantiezeit nicht erneuert oder verlängert. Über Art und Weise der Regulierung von Garantieansprüchen behält sich der Hersteller das Entscheidungsrecht vor. Bei Garantieanspruch, Störungen oder Ersatzteilbedarf wenden Sie sich bitte an Ihren Fachhändler.

Schritt 1 - Montage der Kunststoffgleiter an den Planken

Schritt 2 - Montage der Klemmplatte unten an den Ecksteuern

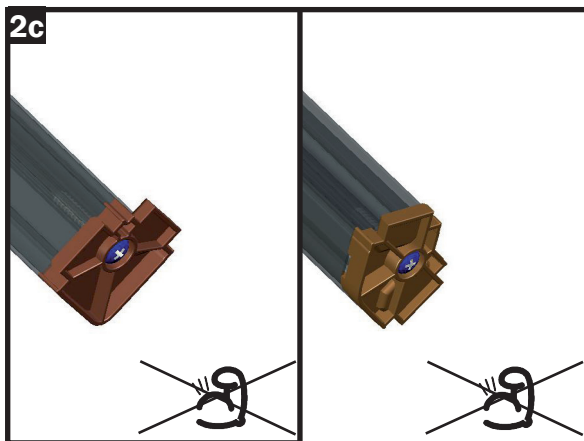
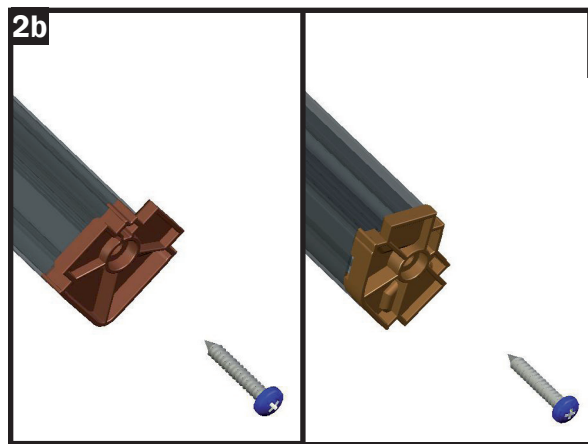
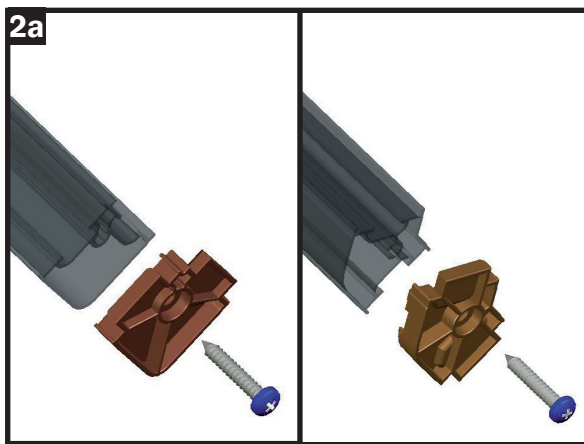
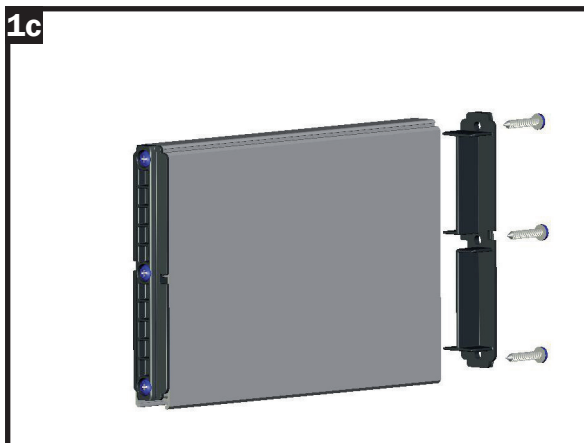
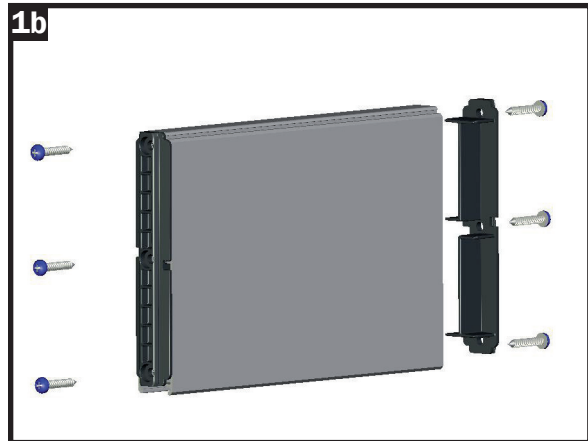
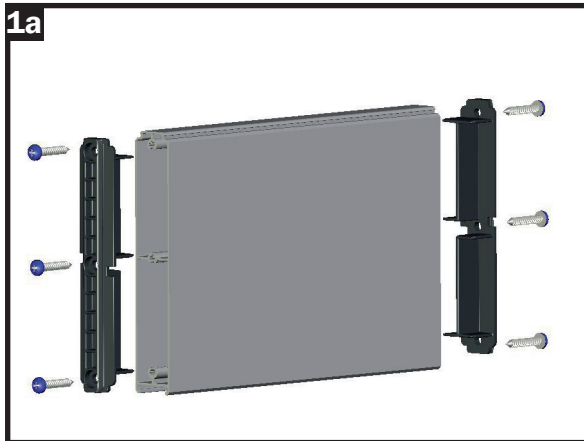

Schritt 3 - Einsetzen der Planken in die Ecksteher

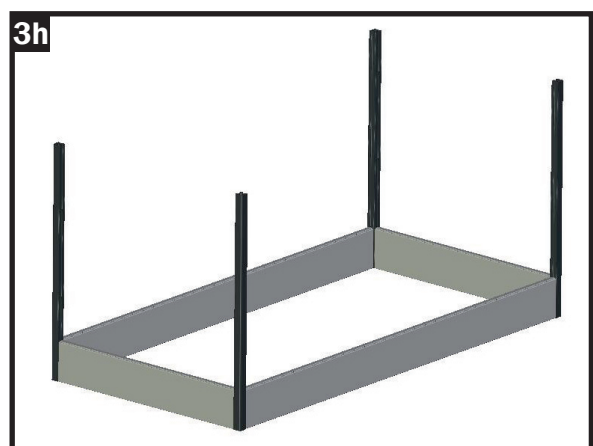
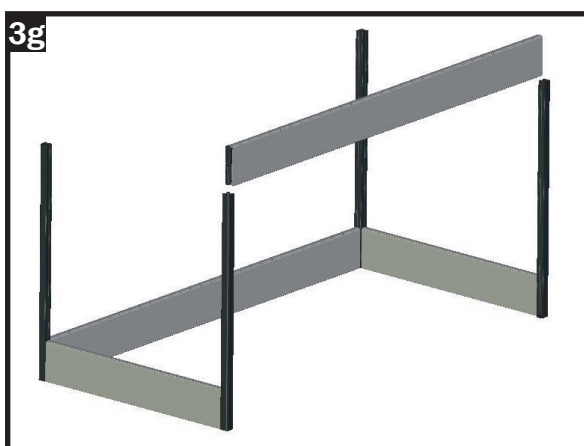
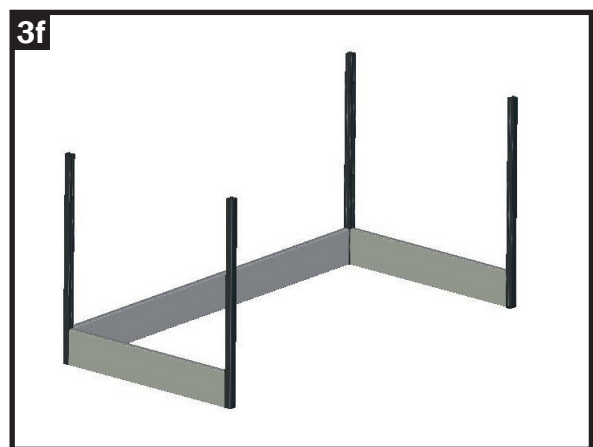
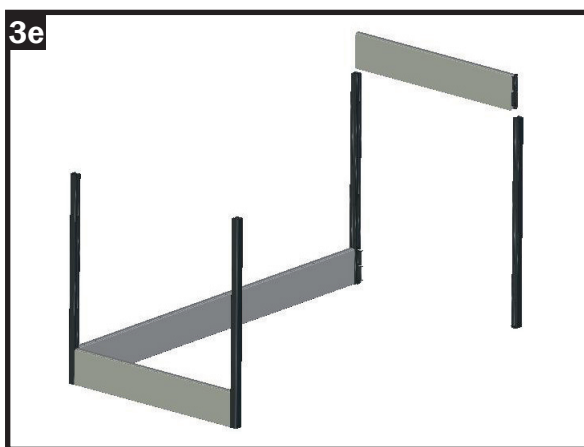
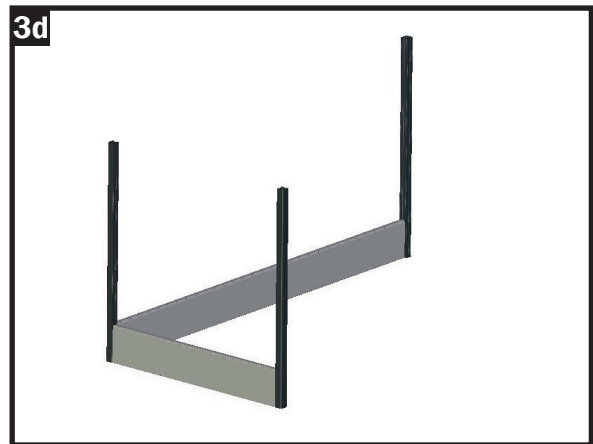
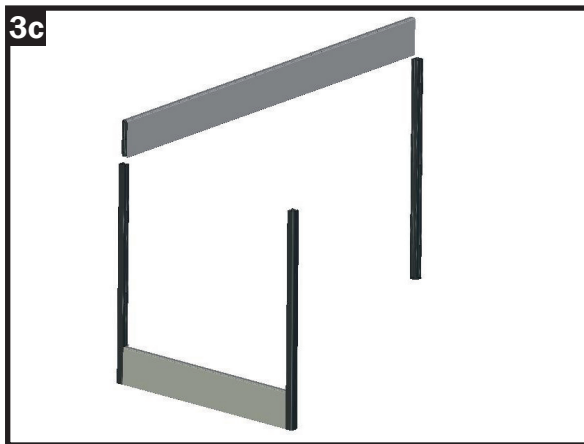
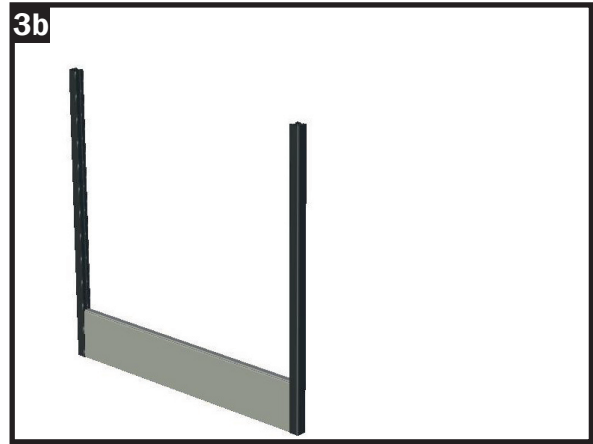
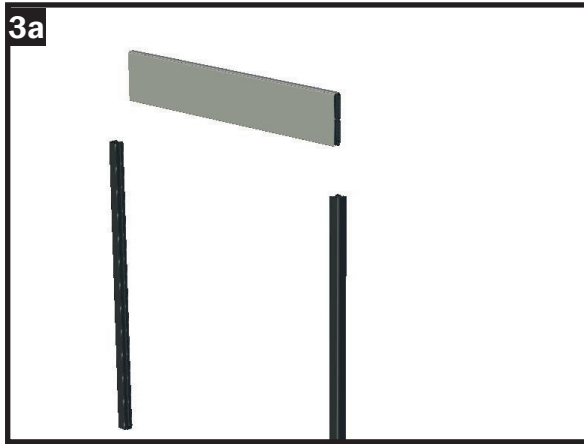

Schritt 3 - Einsetzen der Planken in die Ecksteher
Schritt 4 - Aufclipsen der Handläufe

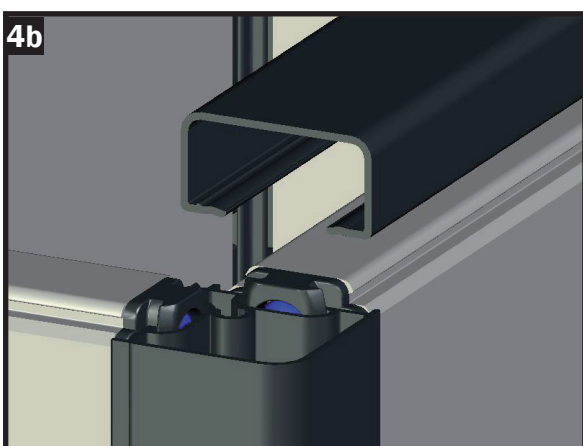
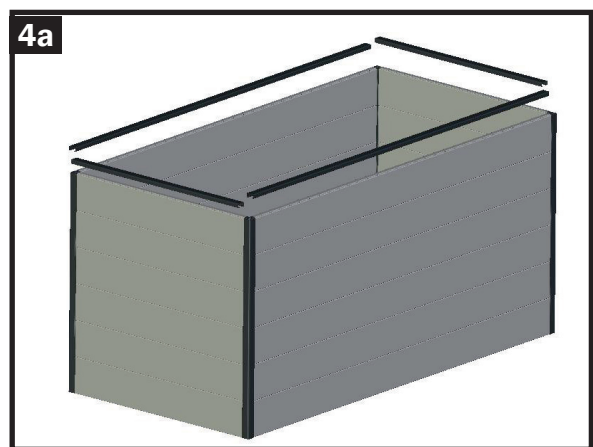
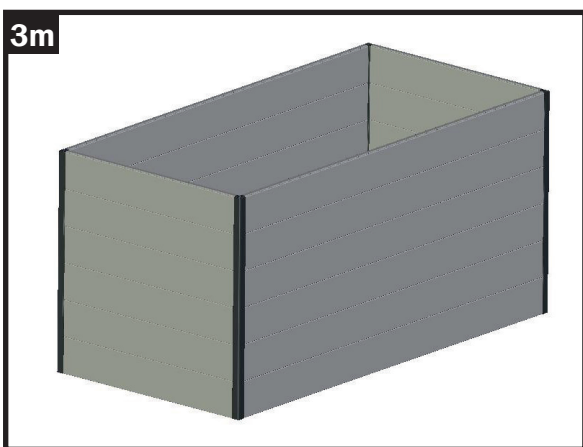
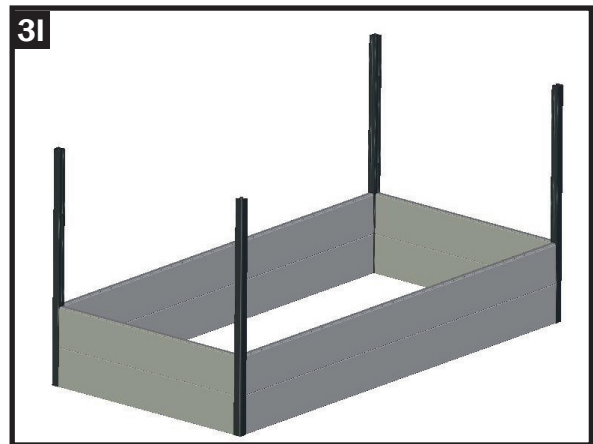
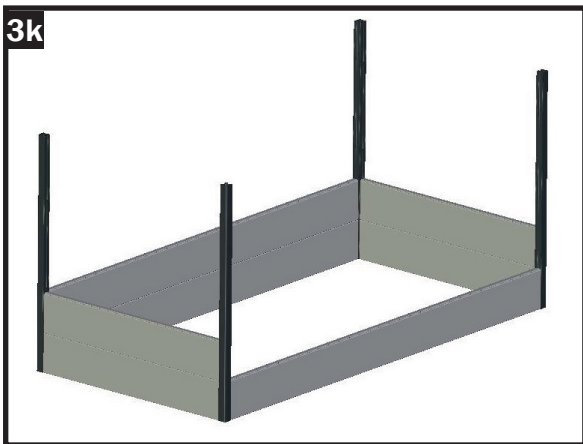
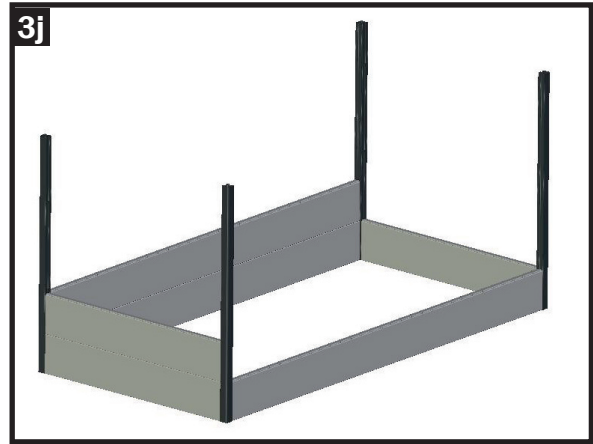
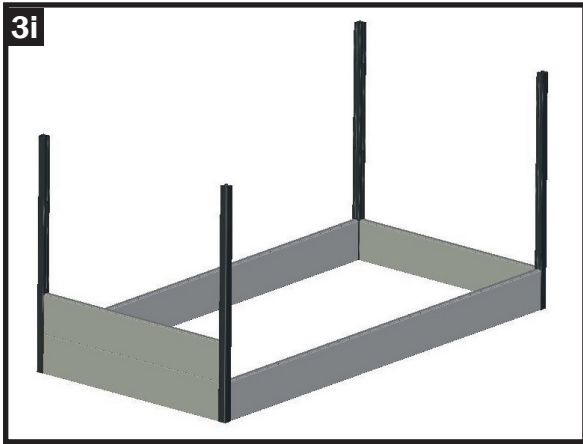

Schritt 4 - Aufclipsen der Handläufe

Schritt 5 - Aufschrauben der Klemmplatte oben, Aufclipsen der Abdeckung oben

